

## ZAPYTANIE OFERTOWE nr ...4/567.2/2020

Karpacki Oddział Straży Granicznej imienia 1 Pułku Strzelców Podhalańskich z siedzibą w Nowym Sączu (Zamawiający) zwraca się uprzejmie z prośbą o przedstawienie oferty na dostawę przedmiotów umundurowania.

### **I. Tryb postępowania:**

1. Postępowanie prowadzone będzie w oparciu o przepisy Kodeksu Cywilnego (Dz.U. 2019 r. poz. 1145 z późn. zm.) w związku z art. 4 ust. 8 ustawy z dnia 29 stycznia 2004 r. Prawo Zamówień Publicznych (Dz. U. 2019 r. poz. 1843 z późn. zm.) oraz niniejsze zapytanie ofertowe.
2. Niniejsze zapytanie nie stanowi oferty w myśl art. 66 kodeksu Cywilnego.

### **II. Określenie przedmiotu zamówienia:**

Przedmiotem zamówienia jest dostawa do siedziby Zamawiającego: butów oficerskich (wzór 907a/mon), pasów głównych skórzanych koloru czarnego, pasów głównych skórzanych koloru czarnego z koalicijką, pasów głównych skórzanych koloru brązowego,

1. Zamawiający dopuszcza składanie ofert częściowych:
  - 1) część nr 1 – buty oficerskie (wzór 907a/mon) – 9 par,
  - 2) część nr 2 – pas główny skórzany koloru czarnego – 44 szt., pas główny skórzany koloru czarnego z koalicijką – 10 szt., pas główny skórzany koloru brązowego – 8 szt.,
2. Kod wg Wspólnego Słownika Zamówień CPV:  
18813000-1 – obuwie z cholewkami za skóry  
18425000-4 – paski
3. Szczegółowy opis przedmiotów zamówienia znajduje się w załączniku nr 1 do niniejszego zapytania ofertowego.

### **III. Termin realizacji zamówienia:**

1. Termin realizacji dostawy – **30.11.2020 r.**

### **IV. Kryteria wyboru oferty najkorzystniejszej:**

1. **Cena brutto – 100%.**
2. Za najkorzystniejszą w danej części zostanie uznana oferta, w której Wykonawca przedstawi najniższą cenę brutto dostawy wraz z jednoczesnym spełnieniem wszystkich wymagań szczegółowych określonych w niniejszym zapytaniu ofertowym.

### **V. Sposób przygotowania ofert:**

1. Każdy wykonawca może złożyć jedną ofertę.
2. Oferta ma być sporządzona w języku polskim, w sposób czytelny oraz podpisaną przez uprawnionego przedstawiciela Wykonawcy.
3. Ofertę należy sporządzić według druku „Formularz Ofertowy” stanowiącego **załącznik nr 2** do niniejszego zapytania ofertowego (plik znajduje się na stronie internetowej: <http://www.karpacki.strazgraniczna.pl> zakładce „Zamówienia publiczne → Zapytania ofertowe”).
4. Wykonawca ponosi wszelkie koszty związane z przygotowaniem i złożeniem oferty.
5. Termin związania ofertą: 30 dni od ostatecznego terminu składania ofert.
6. Zamawiający wyraża zgodę na składanie ofert częściowych.
7. Zamawiający nie wyraża zgody na składanie oferty wariantowej.

8. Wykonawca musi uwzględnić w cenie oferty wykonanie wszelkich prac i czynności oraz zawrzeć wszelkie koszty niezbędne dla prawidłowego i pełnego wykonania zamówienia, jak również zawrzeć wszelkie opłaty i podatki wynikające z obowiązujących przepisów.

#### **VI. Termin i sposób składania ofert:**

1. **Termin składania ofert: 30.09.2020 r. do godz. 12:30.**

**Oferta otrzymana po wymaganym terminie nie będzie rozpatrywana.**

2. **Miejsce składania ofert:**

Karpacki Oddział Straży Granicznej imienia 1 Pułku Strzelców Podhalańskich  
z siedzibą w Nowym Sączu  
ul. 1 Pułku Strzelców Podhalańskich 5  
33-300 Nowy Sącz,

3. **Sposób składania ofert:**

1) W formie pisemnej – osobiście lub pocztą na adres podany w pkt. 2.

2) Za pomocą poczty elektronicznej na adres [magdalena.tomaszek@strazgraniczna.pl](mailto:magdalena.tomaszek@strazgraniczna.pl) lub faksem na nr 18 415 37 25.

3) Wykonawcy składający ofertę drogą mailową lub faksem zobowiązani są do telefonicznego potwierdzenia faktu otrzymania oferty przez Zamawiającego pod numerem telefonu 18 415 31 94 lub 18 415 30 66 (kontakt od poniedziałku do piątku w godz. 8<sup>00</sup>– 14<sup>00</sup>).

#### **VII. Warunki realizacji zamówienia:**

1. Przedmioty zamówienia muszą być nowe, pełnowartościowe, I stopnia jakości, wolne od wad.
2. Przedmioty zamówienia muszą być wykonane zgodnie z opisami i rysunkami modelowymi, muszą spełniać warunki techniczne oraz materiałowe ściśle określone w opisie przedmiotu zamówienia stanowiącym załącznik nr 1 do zapytania ofertowe.
3. W zakresie części 1 zapytania ofertowego realizacja umowy będzie obejmować zdjęcie miary z użytkowników przedmiotu umowy przez Wykonawcę oraz co najmniej jedną przymiarkę wyrobu gotowego w obecności przedstawiciela Wykonawcy, które nastąpią w siedzibie Zamawiającego.
4. W zakresie części 2 zapytania ofertowego rozmiary zostaną załączone do umowy lub zamówienia.
5. Przy realizacji zamówienia Zamawiający dopuszcza możliwość porozumienia się z Wykonawcą drogą mailową oraz za pomocą telefonów i faksów.
6. Przedmioty zamówienia należy dostarczyć do siedziby Zamawiającego na koszt Wykonawcy.
7. Zamawiający zapewni ze swej strony bieżącą współpracę oraz gotowość do udzielania dodatkowych informacji i wyjaśnień odnośnie problemów i wątpliwości mogących się pojawić na etapie realizacji zamówienia.
8. Gwarancja na przedmiot zamówienia – minimum 24miesiące.
9. Bieg terminu gwarancji rozpoczyna się w dniu następnym, licząc od dnia bezusterkowego odbioru przedmiotu umowy.
10. Płatność przelewem w terminie do 21 dni od daty otrzymania faktury (rachunku), z wykorzystaniem mechanizmu podzielnej płatności (MPP).

## **VIII. Pozostałe warunki:**

1. Zamawiający zastrzega sobie prawo do rezygnacji z udzielenia zamówienia lub jego części bez podania przyczyny rezygnacji.
2. Zamawiający może zakończyć postępowanie bez wybrania w danej części oferty najkorzystniejszej, gdy żadna ze złożonych ofert nie odpowiada warunkom postępowania.
3. W celu zapewnienia porównywalności wszystkich ofert zamawiający zastrzega sobie prawo do skontaktowania się z właściwymi Wykonawcami w celu uzupełnienia lub doprecyzowania ofert.
4. W toku badania i oceny ofert Zamawiający może żądać od Wykonawców dodatkowych wyjaśnień dotyczących treści złożonych ofert, oraz przedstawienia na żądanie Zamawiającego stosownych dokumentów, potwierdzonych za zgodność (m.in. deklaracji zgodności, certyfikatów wydanych przez akredytowane laboratoria oraz innych dokumentów), a dodatkowo w zakresie części 2 próbek skóry z której ma zostać wykonany produkt.
5. Zamawiający zastrzega możliwość poprawienia oczywistych omyłek rachunkowych w złożonych ofertach.
6. Oferty, które nie spełnią wszystkich wymagań określonych w niniejszym zapytaniu ofertowym zostaną odrzucone z zastrzeżeniem pkt. 3-5.
7. Zamawiający zastrzega sobie prawo do zmiany warunków niniejszego zapytania przed upływem terminu składania ofert. W przypadku wprowadzenia ewentualnych zmian, zostaną one zamieszczone na stronie internetowej Oddziału. Wszelkie opublikowane na stronie internetowej Oddziału zmiany i wyjaśnienia stają się integralną częścią zapytania ofertowego i będą wiążące przy składaniu ofert.
8. Wzór umowy stanowi **załącznik nr 3** do niniejszego zapytania ofertowego.
9. W przypadku, gdy wykonawca, którego oferta została wybrana, będzie uchylał się od zawarcia umowy zamawiający może wybrać ofertę najkorzystniejszą spośród pozostałych ofert bez przeprowadzenia ich ponownego badania i oceny.

## **IX. Informacje końcowe:**

1. Osobą uprawnioną do kontaktu z Wykonawcami z ramienia Zamawiającego jest Pani Magdalena Tomaszek  
- tel. 18 415 31 94  
- e-mail: [magdalena.tomaszek@strazgraniczna.pl](mailto:magdalena.tomaszek@strazgraniczna.pl)  
- kontakt od poniedziałku do piątku w godz. 8<sup>00</sup> do 14<sup>00</sup>.
2. Wykonawcy składający oferty zostaną poinformowani o wyniku postępowania. Informację o wyborze najkorzystniejszej oferty zamawiający umieści na stronie internetowej znajdującej się pod adresem <http://www.karpacki.strazgraniczna.pl>.
3. **Zgodnie z art. 13 ust. 1 i 2 Rozporządzenia Parlamentu Europejskiego i Rady (UE) 2016/679 z dnia 27 kwietnia 2016 r. w sprawie ochrony osób fizycznych w związku z przetwarzaniem danych osobowych i w sprawie swobodnego przepływu takich danych oraz uchylenia dyrektywy 95/46/WE (ogólne rozporządzenie o ochronie danych) (Dz. Urz. UE L 119 z 04.05.2016 r. , str. 1), dalej określanych jako „RODO”, Zamawiający informuje, że:**
  - a) Administratorem danych osobowych pozyskanych w przedmiotowym postępowaniu bezpośrednio od osób fizycznych jest Karpacki Oddział Straży Granicznej imienia 1 Pułku Strzelców Podhalańskich z siedzibą w Nowym Sączu, ul. 1 Pułku Strzelców Podhalańskich 5, 33-300 Nowy Sącz,
  - b) Inspektorem ochrony danych osobowych w Karpackim Oddziale SG jest Naczelnik Wydziału Ochrony Informacji, adres e-mail: [przemyslaw.juszczak@strazgraniczna.pl](mailto:przemyslaw.juszczak@strazgraniczna.pl), tel. 18 415 30 34,

- c) ww. dane osobowe przetwarzane będą na podstawie art. 6 ust. 1 lit. c RODO w celu związanym z przeprowadzeniem przedmiotowego postępowania o udzielenie zamówienia publicznego i realizacji umowy,
- d) odbiorcami ww. danych osobowych będą osoby lub podmioty, którym udostępniona zostanie dokumentacja na podstawie ustawy z dnia 06 września 2001 r. o dostępie do informacji publicznej,
- e) ww. dane osobowe będą przechowywane przez okres 5 lat od dnia zakończenia postępowania o udzielenie zamówienia, a jeżeli czas trwania umowy przekracza 5 lat, okres przechowywania obejmuje cały czas trwania umowy,
- f) obowiązek podania danych osobowych (pozyskanych przez Zamawiającego bezpośrednio od osób fizycznych w przedmiotowym postępowaniu) dotyczących tych osób jest wymogiem, związanym z udziałem w postępowaniu o udzielenie zamówienia publicznego oraz późniejszą realizacją umowy,
- g) na stronie internetowej Karpackiego Oddziału Straży Granicznej w zakładce dotyczącej przedmiotowego postępowania, zostanie umieszczona informacja o udzieleniu zamówienia, która obejmuje dane firmy i ofertę cenową,
- h) w odniesieniu do ww. danych osobowych decyzje nie będą podejmowane w sposób zautomatyzowany, stosownie do art. 22 RODO,
- i) osoby fizyczne, których dane osobowe Zamawiający pozyskał bezpośrednio w przedmiotowym postępowaniu posiadają:
  - na podstawie art. 15 RODO – prawo dostępu do własnych danych osobowych,
  - na podstawie art. 16 RODO – prawo do sprostowania własnych danych osobowych\*,
  - na podstawie art. 18 RODO – prawo żądania od administratora ograniczenia przetwarzania własnych danych osobowych z zastrzeżeniem przypadków, o których mowa w art. 18 ust. 2 RODO\*\*,
  - prawo do wniesienia skargi do Prezesa Urzędu Ochrony Danych Osobowych, gdy osoba, której dane dotyczą uzna, że przetwarzanie jej danych osobowych narusza przepisy RODO,
- j) osobom fizycznym, których dane osobowe Zamawiający pozyskał bezpośrednio w przedmiotowym postępowaniu nie przysługuje:
  - w związku z art. 17 ust. 3 lit. b, d lub e RODO – prawo do usunięcia danych osobowych,
  - prawo do przenoszenia danych osobowych, o którym mowa w art. 20 RODO,
  - na podstawie art. 21 RODO – prawo sprzeciwu, wobec przetwarzania danych osobowych, gdyż podstawą prawną przetwarzania ich danych osobowych jest art. 6 ust. 1 lit. c RODO.

**X. Wykaz załączników:**

**Załącznik nr 1** – Opis przedmiotu zamówienia.

**Załącznik nr 2** – Formularz ofertowy.

**Załącznik nr 3** – Wzór umowy.

NACZELNIK  
Wydziału Techniki i Zaopatrzenia  
Karpackiego Oddziału Straży Granicznej  
24 WRZ 2020  
ppik SG Kazimierz JAROSZ

- \* Wyjaśnienie: skorzystanie z prawa do sprostowania nie może skutkować zmianą wyniku postępowania o udzielenie zamówienia publicznego ani zmianą postanowień umowy.
- \*\* Wyjaśnienie: prawo do ograniczenia przetwarzania nie ma zastosowania w odniesieniu do przechowywania, w celu zapewnienia korzystania ze środków ochrony prawnej lub w celu ochrony praw innej osoby fizycznej lub prawnej, lub z uwagi na ważne względy interesu publicznego Unii Europejskiej lub państwa członkowskiego.

**BUTY OFICERSKIE (WZÓR 907A/MON)**

**CHARAKTERYSTYKA WYROBU**

Buty oficerskie przeznaczone są do użytkowania w zestawie z mundurem służbowym ze spodniami bryczesami. Buty produkowane są ze skór cielęcych w kolorze czarnym. Obuwie posiada cholewkę sięgającą do kolana. Elementem składowym butów są trzyczęściowe prawidła.

Obuwie montowane jest systemem kołkowanym.

Buty produkowane są w oparciu o pomiary stopy/nogi przyszłego użytkownika. Pomiarom podlegają następujące wielkości obu stóp/nóg:

- obrys stopy, długość stopy,
- obwód przez palce,
- obwód w podbiciu,
- obwód przez piętę,
- obwód łydki,
- obwód górny,
- wysokość mierzona od podłoża do kolana (wysokość zewnętrznej części buta).

**Zdjęcia**

Zdjęcie 1. Buty oficerskie - Wzór 907A/MON z prawidłami

Zdjęcie 2. Prawidła do butów



Zdjęcie 1. Buty oficerskie - Wzór 907A/MON z prawidłami

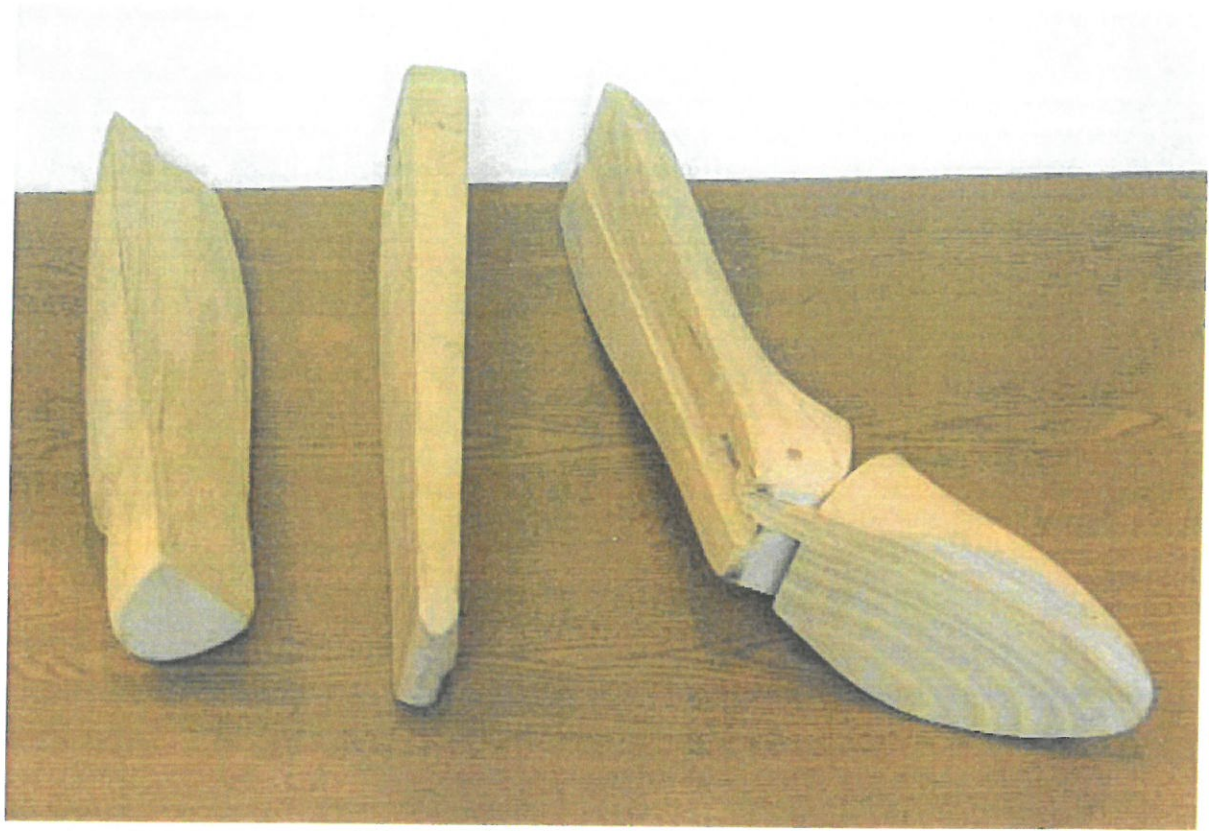

Zdjęcie 2. Prawidła do butów

## Wymagania techniczne

Do wykonania butów obowiązują:

- zatwierdzona wojskowa dokumentacja techniczno-technologiczna,
- zatwierdzony wzór.

Wykaz materiałów zasadniczych i dodatków został przedstawiony w tabeli nr 1.

Tabela 1

Lp.	Nazwa elementu obuwia	Nazwa materiału	Wymagania
1	2	3	4
1	Przyszwy	Skóra cielęca w kolorze czarnym grubość (1 , 1+1 ,3) mm	PN-P- 22225:1986
2	Cholewy		
3	Tylniki		
4	Paski tylne zewnętrzne		
5	Wzmocnienie tylnej części cholewy (wewnątrz)		
6	Lamówka	Skóra cielęca w kolorze czarnym grubość (0,8+1 ,0)mm	PN-P- 22225:1986
7	Podszewki przyszew	Skóra podszewkowa bydłęca grubość (1,1+1,3)mm w kolorze beżowym	PN-P- 22218:1986
8	Podszewki cholew		
9	Usztywnienia przodów cholew	Skóra cielęca lub bydłęca grubość (1,1+1,3)mm	PN-P- 22225:1986
10	Wzmocnienia przyszew		
11	Zapiętki	Skóra juchtowa naturalna grubość (1,5+1,7)mm	PN-P- 22206:1986
12	Wyściółki	Skóra blankowa naturalna grubość (1,7+2,3)mm	PN-P- 22222:1989
13	Podpodeszwy	Skóra podpodeszwowa grubość (4,5+5,0)mm	PN-P-22207:1986
14	Podnoski	Skóra podpodeszwowa grubość (2,8+3,0)mm	
15	Otoki	Karki podpodeszwowe grubość (3,3+3,5)mm	
16	Składki obcasów	Karki podeszwowe grubość (3,3+3,5)mm	
17	Podeszwy	Skóra podeszwowa grubość (5,0+5,5)mm	
18	Usztywnienie tyłu cholewy		
19	Zakładki	Skóra podeszwowa grubość (3,5+4,0)mm	



20	Wierzchniki obcasów	Płyta twarda-gum skóropodobna lub skóra podeszwowa, grubość (5,5+6,0)mm	PN-O-91049:1996 PN-P-22207:1986
21	Usztywniacze	Stalowe lub drewniane	wg wzoru
22	Nici bawełniane lub syntetyczne	(masa liniowa $81 \pm 15\text{tex}$ , minimalna siła zrywająca 37N) ÷ (masa liniowa $184 \pm 18\text{ tex}$ , minimalna siła zrywająca 83N)	PN-EN 12590:2002 PN-ISO 1139:1998
23	Szpilki szewskie	Drewniane nr 3 lub 5	wg wzoru
24	Żabki tyłów obcasów	Stalowe	wg wzoru
25	Gwoździe (zabezpieczone antykorozyjnie)	Stalowe z ostrzem mieczykowatym (2,0 x 13)	wg wzoru
26	Wzmacniacz	Tkanina bawełniana o splocie płóciennym	wg wzoru
27	Taśma wzmacniająca	syntetyczna	wg wzoru
28	Prawidła	Część przednia ze stopką, tył, strzała — drewno olchowe lub brzozone	wg wzoru

### Rodzaje szwów i ściegów maszynowych

Elementy cholewek butów wykonywane są przy pomocy szwów łączących (ściegi proste zwarte). Łączenie przyszy z cholewą — 40 + 45 ściegów na 1 dm, szycie pasków tyłu, tylniki, górne brzegi cholewy — 30 + 40 ściegów na 1 dm.

### Szpilkowanie podeszwy

Podeszwę szpilkować w dwóch przesuniętych względem siebie rzędach z gęstością co  $7 \div 9$  mm szpilkami szewskimi (zgodnie ze wzorem obuwia):

- I rząd  $8 \div 9$  mm od krawędzi podeszwy,
- II rząd  $11 \div 12$  mm od krawędzi podeszwy.

Zestawienie elementów składowych zostało przedstawione w tabeli nr 2.

Tabela 2

Lp.	Nazwa elementu składowego	Ilość sztuk I komplet na parę
1	Przysza	2
2	Tylnik	2
3	Cholewa	2
4	Pasek tylny zewnętrzny	2
5	Lamówka	2
6	Wzmocnienie tylnej części	4

7	Podszewka przyszwzy	2
8	Podszewka cholewy	2
9	Zapiętek	2
10	Podnosek	2
11	Zakładka	2
12	Wzmocnienie przyszwzy	2
13	Usztywnienie przodu	2
14	Usztywnienie tyłu	2
15	Podpodeszwa	2
16	Podeszwa	2
17	Otok	2
18	Wyściółka	2
19	Usztywniacz podeszwy	2
20	Obcas	2
21	Żabki	2
22	Gwoździe	8
23	Taśma syntetyczna	2
24	Prawidła	2

### Opis wykonania

Wykaz czynności produkcyjnych przedstawia poniższe zestawienie:

- pomiar stopy/nogi użytkownika,
- wykonanie prawideł,
- rozkrój elementów wierzchu, podeszwowych, podpodeszwowych oraz podszewek,
- opracowanie elementów,
- szycie cholewek,
- ćwiekowanie,
- montaż otoku,
- przyklejanie podeszwy,
- szpilkowanie podeszwy,
- szlifowanie podeszwy,
- montaż obcasa (doklejanie składek obcasa oraz wierzchnika obcasa),
- dopasowanie prawideł,
- czyszczenie i pakowanie obuwia.

Dopuszcza się wyłącznie wyroby w 1 gatunku.

# CECHOWANIE, PAKOWANIE, PRZECHOWYWANIE I TRANSPORT

## Cechowanie

Obuwie znakowane jest od środka na wewnętrznej górnej części podszewki cholewek (na obu półparach). Znakowanie obejmuje niżej wymienione symbole:

- nazwa producenta,
- nr wielkościowy (metryczny),
- data produkcji (miesiąc i rok),

Numer wielkościowy jest stemplowany również na wyściółce obuwia.

## Pakowanie

Buty oficerskie wraz z prawidłami pakowane są w pudełka 1-parowe. Do pary obuwia dołączona jest **etykieta jednostkowa**, zawierająca:

- nazwę producenta,
- nazwę obuwia,
- nr wzoru,
- rozmiar,
- datę produkcji (m-c i rok),
- numer partii produkcyjnej,
- informację o sposobie konserwacji,
- informacje o okresie użytkowania i gwarancji (normatywny okres używalności - 8 lat, gwarancja-wpisać okres gwarancji ustalony w umowie kupna-sprzedaży).

## Przechowywanie

Wyrób należy przechowywać w opakowaniach, w pomieszczeniach przewiewnych, suchych, pozbawionych obcych zapachów. Pomieszczenia powinny zabezpieczyć wyrób przed zawilgoceniem, poplamieniem, zabrudzeniem, zniszczeniem przez pleśń, bakterie i inne czynniki zewnętrzne, także przed bezpośrednim działaniem promieni słonecznych.

## Transport

Załadowanie, przewóz i wyładowanie powinny odbywać się w warunkach zabezpieczających przed zamoczeniem, zabrudzeniem, uszkodzeniami mechanicznymi i chemicznymi zgodnie z aktualnymi przepisami transportowymi.

## PAS GŁÓWNY SKÓRZANY KOLORU CZARNEGO – 44 szt.

## PAS GŁÓWNY SKÓRZANY KOLORU CZARNEGO Z KOALICYJKĄ – 10 kpl

### CHARAKTERYSTYKA WYROBU

Pas główny typu oficerskiego ma być wykonany ze skóry naturalnej, zabezpieczonej przed czynnikami zewnętrznymi (wilgoć).

Długości pasa umieszczone są w tabeli nr 1. Szerokość pasa 45 mm, grubość 3-4 mm.

Lewa część pasa od strony wewnętrznej na długości 60 cm przez całą szerokość jest podszyta podkładką z cienkiej skóry blankowej, a koniec pasa ze sprzączką jest podszyty językiem ze skóry blankowej o grubości 2 – 2,5 mm.

Pas zapinany jest na klamrę metalową niklowaną z dwoma trzpieniami i knopikiem. Na długości pasa w odległości 205 mm  $\pm$  5 mm od końca co 40 mm znajdują się otwory do mocowania trzpieni – łącznie 16 otworów, po 8 na każdy trzpień oraz 8 otworów na knopik w odległości 104 mm  $\pm$  5 mm od końca co 40 mm.

Pod klamrą znajduje się osłona ze skóry naturalnej o grubości 2,7 - 2,8 mm w kształcie zaokrąglonego trapezu o wymiarach: wysokość - 97 mm  $\pm$  5 mm, dłuższy bok - 74 mm  $\pm$  5 mm, krótszy bok – 48 mm  $\pm$  5 mm.

Pas posiada ozdobne przeszycie na długości 56 cm  $\pm$  5 cm. Spód pasa na odcinku ozdobnego przeszycia posiada podszewkę skórzaną bydlęcą lub świńską.

Na pas jest nałożona 1 przesuwka skórzana.

Do **pasa z koalicyjką** wszyte są na uchwytach do głębokości 1,5 cm dwa strzemionka górne i dwa dolne, między dolnymi strzemionkami jest umieszczona ruchoma przesuwka.

**Koalicyjka** (szelka) składa się z dwóch pasków połączonych sprzączką. Na obydwóch końcach szelki przyszyte są krótkie paski ze spinkami, służącymi do przymocowania szelki do górnych strzemiączek pasa głównego. Pasek dłuższy posiada dziurki na trzpień sprzączki. Na krótszym pasku znajdują się wsuwka i przesuwka. Wszystkie części skórzane koalicyjki są wykonane ze skóry naturalnej, zabezpieczonej przed czynnikami zewnętrznymi – wilgocią.

### Rysunek

Rysunek 1 – Pas główny skórzany koloru czarnego

Rysunek 2 – Szkic pasa

Rysunek 3 – Pas główny skórzany koloru czarnego z koalicyjką

Rysunek 4 – Szkic pasa głównego skórzanego do koalicyjki

Rysunek 5 – Szkic koalicyjki

### Znakowanie

Każdy pas powinien posiadać, od strony wewnętrznej, znak kontroli jakościowej KJ i rozmiar. Do każdego pasa należy przymocować etykietę jednostkową wyrobu zawierającą :

- nazwę producenta,
- nazwę wyrobu,
- datę produkcji (miesiąc, rok).



Rysunek 1 – Pas główny skórzany koloru czarnego

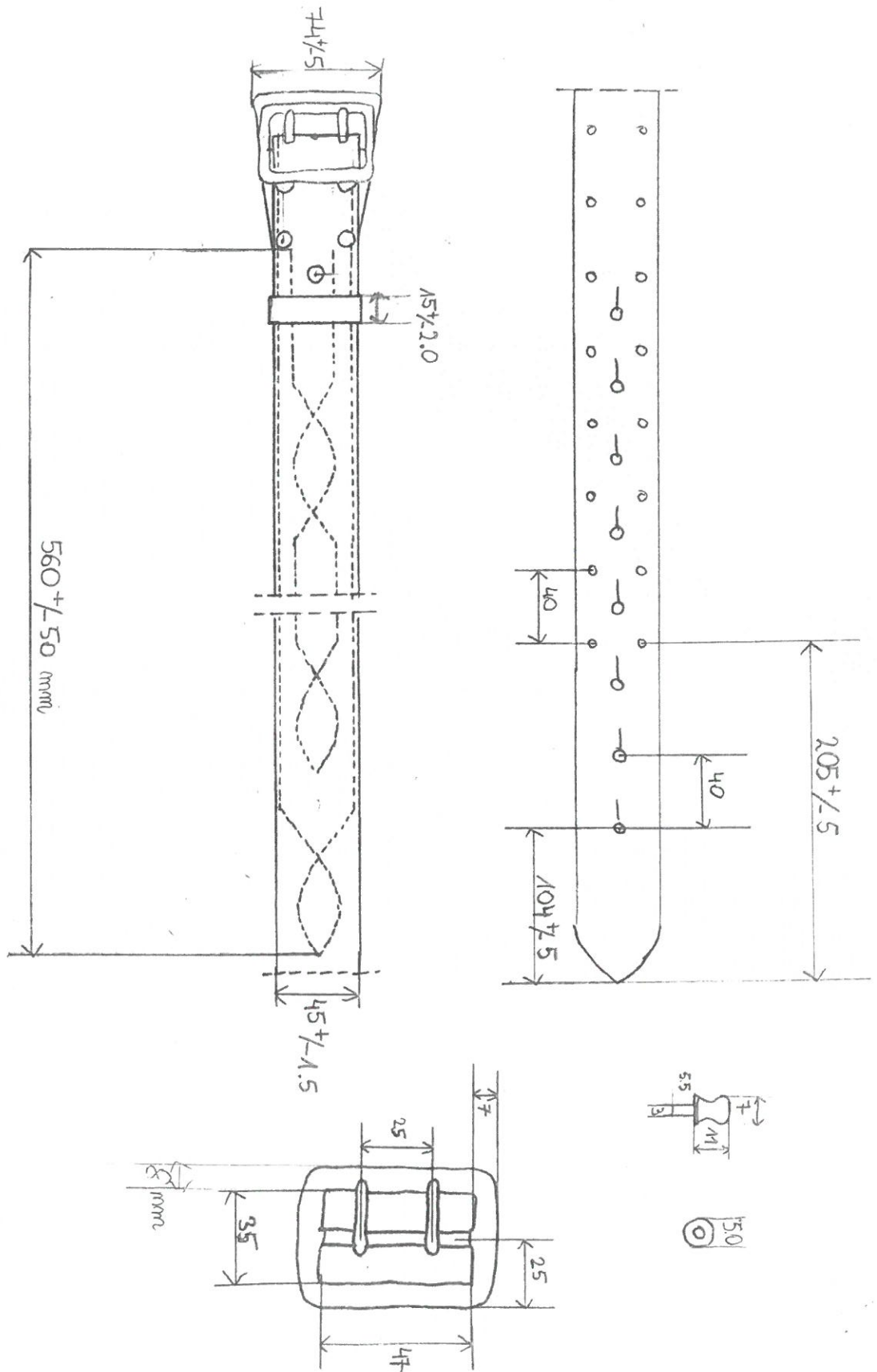

Rysunek 2 – Szkic pasa



Rysunek 3 - Pas główny skórzany koloru czarnego z koalicijką

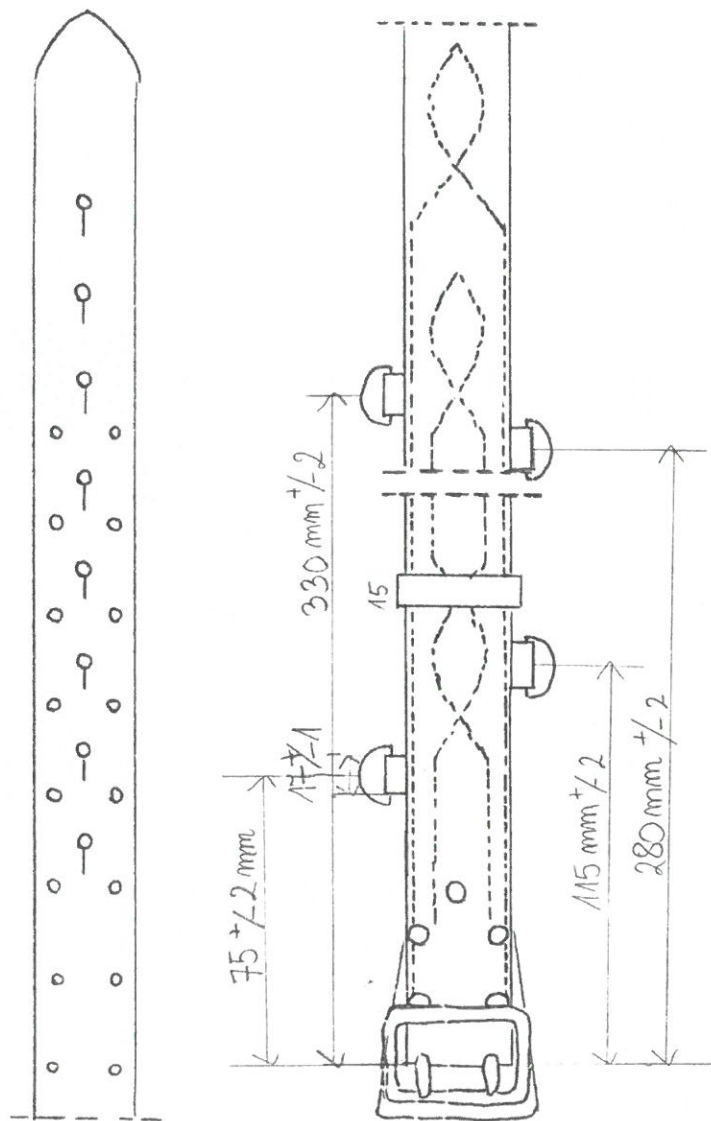

Rysunek 4 - Szkic pasa głównego skórzanego do koalicyjki



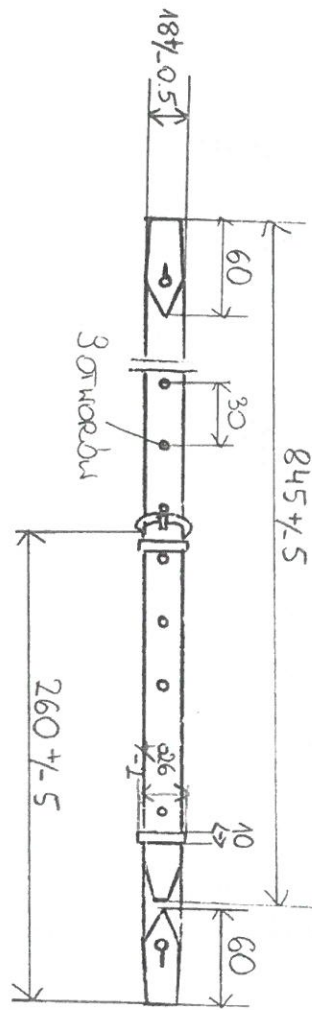

Rysunek 5 - Szkic koalicijki

## WYMAGANIA TECHNICZNE

### Rozmiary i wymiary

Pasy powinny być wykonane w 4 podstawowych rozmiarach: 1, 2, 3 i 4 oraz w rozmiarach nietypowych np. o długości pasa 1550 mm.

Podstawowe wymiary pasów ujęto w tabeli 1 i 2

Tabela 1. Wymiary

<i>Lp.</i>	<i>Rozmiar pasa</i>	<i>Długość pasa w mm</i>	<i>Dopuszczalne odchylenie w mm</i>
1	1	1150	± 15
2	2	1250	± 15
3	3	1350	± 15
4	4	1450	± 15

Tabela 2. Wymiary stałe dotyczące wszystkich rozmiarów

<i>Lp.</i>	<i>Miejsce pomiaru</i>	<i>Wymiary w mm</i>
1	szerokość pasa	45 ± 1,5 mm
2	szerokość przesuwki	15 ± 2,0 mm

### Wymagania dla podstawowego materiału

Tabela 3. Wymagania dla skóry

<i>Lp.</i>	<i>Wskaźnik</i>	<i>Jednostka</i>	<i>Wartość</i>	<i>Metoda badania</i>
1	Rodzaj materiału	-	skóra bydlęca blankowa (krupon lub szczupak)	
2	Grubość	mm	3,4 – 3,5	PN-EN ISO 2589:2005
3	Zawartość wody nie więcej niż	%	16	PN-P – 22110:1974
4	Zawartość substancji wymywanych nie więcej niż	%	7	PN-P-22125:1992 PN-EN ISO 4098:2006
5	Wartość pH	-	3,5 – 7,0	PN-EN ISO 4045:2009
6	Wytrzymałość na rozciąganie, nie mniej niż	MPa	25	PN-EN ISO 3376:2005
7	Wydłużenie maksymalne, nie więcej niż	%	50	PN-EN ISO 3376:2005
8	Zawartość tłuszczu niezwiązanego	%	6 -12	PN-P-22114:1974

<i>Lp.</i>	<i>Wskaźnik</i>	<i>Jednostka</i>	<i>Wartość</i>	<i>Metoda badania</i>
9	Adhezja powłoki kryjącej, nie mniej niż	daN/mm	0,03	PN-EN ISO 11644:2009
10	Wytrzymałość lica na zginanie na walcu w temperaturze pokojowej	Numer walca	min. 8	PN-P – 22146: 1992 PN-EN ISO 3378:2003

### **Wymagania jakościowe**

- 1) pas i podszewka musi być wykonany z jednego, jednolitego elementu skóry bez sztukowania,
- 2) na powierzchni pasa niedopuszczalne są zacięcia, zadrapania, plamy, zabrudzenia i załamania,
- 3) naniesiona apretura powinna być trwała i odporna na tarcie suche i mokre, wielokrotne zginanie,
- 4) zastosowane okucia nie mogą posiadać zarysowań, ostrych krawędzi, zadziorów, zniekształceń,
- 5) kłamra powinna mieć krawędzie stępione bez zadziorów, wgnieceń oraz zniekształceń,
- 6) szwy powinny być wykonane prawidłowo i estetycznie - bez przepuszczeń, przerwań, ze stałą gęstością ścięgu, powinny być zabezpieczone przed pruciem.

Dopuszcza się wyłącznie wyroby w 1 stopniu jakości.

## **PAKOWANIE, PRZECHOWYWANIE I TRANSPORT**

### **Pakowanie**

Pakowanie powinno zabezpieczyć wyrób przed obniżeniem jego jakości w czasie przechowywania, jak i transportu.

Pasy w ilości po 10 sztuk każdego rozmiaru należy powiązać i pakować w pudła.

Pudło po wypełnieniu należy zamknąć, a następnie zakleić taśmą samoprzylepną i oznaczyć etykietą

z następującymi danymi:

- 1) nazwa producenta,
- 2) nazwa i kolor wyrobu,
- 3) liczba sztuk w pudle,
- 4) pieczętka KJ,
- 5) rozmiar,
- 6) miesiąc i rok produkcji.

### **Przechowywanie**

Wyrób należy przechowywać w opakowaniach, w pomieszczeniach przewiewnych, suchych, pozbawionych obcych zapachów. Pomieszczenia powinny zabezpieczyć wyrób przed zawilgoceniem, poplamieniem, zabrudzeniem, zniszczeniem przez pleśń, bakterie i inne czynniki zewnętrzne, także przed bezpośrednim działaniem promieni słonecznych.

### **Transport**

Załadowanie, przewóz i wyładowanie powinny odbywać się w warunkach zabezpieczających przed zamoczeniem, zabrudzeniem, uszkodzeniami mechanicznymi i chemicznymi zgodnie z aktualnymi przepisami transportowymi.

## PAS GŁÓWNY SKÓRZANY KOLORU BRĄZOWEGO – 8 szt.

### CHARAKTERYSTYKA WYROBU

Pas główny typu oficerskiego ma być wykonany ze skóry naturalnej, zabezpieczonej przed czynnikami zewnętrznymi (wilgoć).

Długości pasa umieszczone są w tabeli nr 1. Szerokość pasa 45 mm, grubość 3-4 mm.

Pas zapinany jest na klamrę metalową niklowaną z dwoma trzpieniami i knopikiem. Na długości pasa w odległości 195 mm  $\pm$  5 mm od końca co 35 mm znajdują się otwory do mocowania trzpieni – łącznie 18 otworów, po 9 na każdy trzpień oraz 9 otworów na knopik w odległości 110 mm  $\pm$  5 mm od końca co 35 mm.

Pas posiada ozdobne przeszycie na długości 60 cm  $\pm$  5 cm. Spód pasa od początku do końca ozdobnego przeszycia posiada podszewkę ze skóry naturalnej.

Na całej długości pasa krawędzie są liniowane i odgładzone.

Na pas jest nałożona 1 przesuwka skórzana.

Kolor pasa brązowego ma być zgodny z kolorem pasa przedstawionym na Rysunku Nr 1.

### Rysunek

Rysunek 1 – Pas główny skórzany koloru brązowego

Rysunek 2 – Zdjęcie spodu pasa

Rysunek 3 – Zdjęcie ozdobnego przeszycia

Rysunek 4 – Szkic pasa skózanego koloru brązowego

### Znakowanie

Każdy pas powinien posiadać, od strony wewnętrznej, znak kontroli jakościowej KJ i rozmiar. Do każdego pasa należy przymocować etykietę jednostkową wyrobu zawierającą:

- nazwę producenta,
- nazwę wyrobu,
- datę produkcji (miesiąc, rok).



Rysunek 1 – Pas główny skórzany koloru brązowego



Rysunek 2 – Zdjęcie spodu pasa

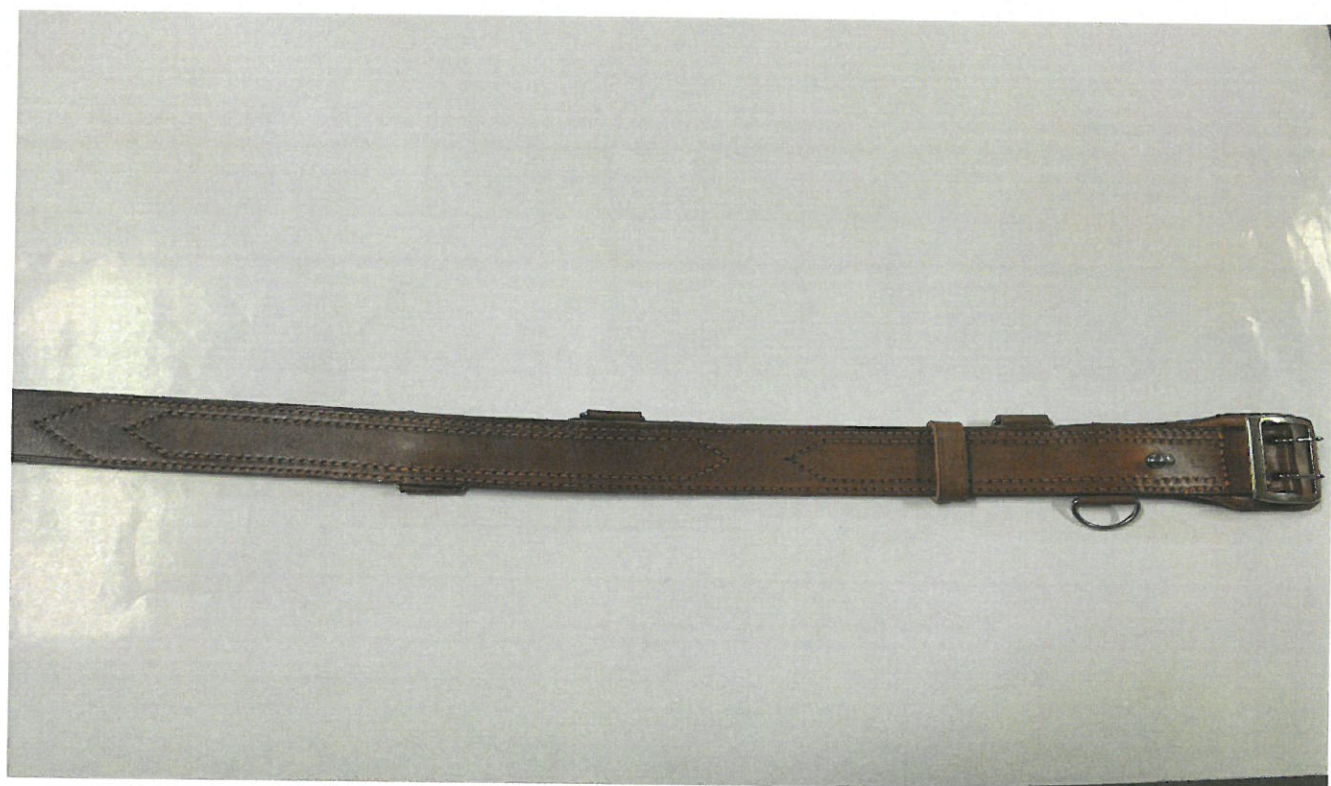

Rysunek 3 – Zdjęcie ozdobnego przeszycia

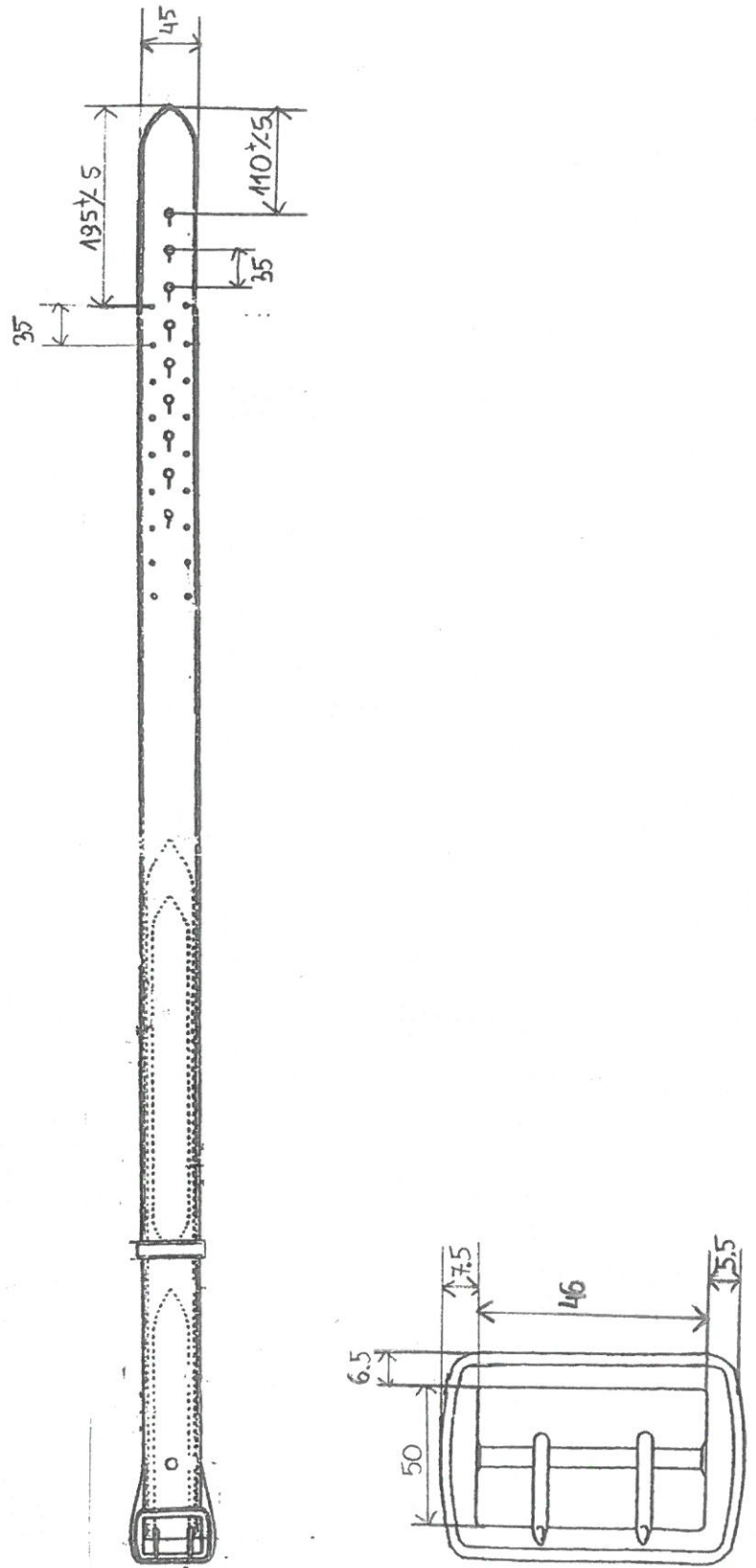

Rysunek 4 - Szkic pasa głównego skórzanego koloru brązowego

## WYMAGANIA TECHNICZNE

### Rozmiary i wymiary

Pasy powinny być wykonane w 4 podstawowych rozmiarach: 1, 2, 3 i 4 oraz w rozmiarach nietypowych np. o długości pasa 1550 mm.

Podstawowe wymiary pasów ujęto w tabeli 1 i 2

Tabela 1. Wymiary

<i>Lp.</i>	<i>Rozmiar pasa</i>	<i>Długość pasa w mm</i>	<i>Dopuszczalne odchylenie w mm</i>
1	1	1150	± 15
2	2	1250	± 15
3	3	1350	± 15
4	4	1450	± 15

Tabela 2. Wymiary stałe dotyczące wszystkich rozmiarów

<i>Lp.</i>	<i>Miejsce pomiaru</i>	<i>Wymiary w mm</i>
1	szerokość pasa	45 ± 1,5 mm
2	szerokość przesuwki	15 ± 2,0 mm

### Wymagania dla podstawowego materiału

Tabela 3. Wymagania dla skóry

<i>Lp.</i>	<i>Wskaźnik</i>	<i>Jednostka</i>	<i>Wartość</i>	<i>Metoda badania</i>
1	Rodzaj materiału	-	skóra bydlęca blankowa (krupon lub szczupak)	
2	Grubość	mm	3,4 – 3,5	PN-EN ISO 2589:2005
3	Zawartość wody nie więcej niż	%	16	PN-P – 22110:1974
4	Zawartość substancji wymywanych nie więcej niż	%	7	PN-P-22125:1992 PN-EN ISO 4098:2006
5	Wartość pH	-	3,5 – 7,0	PN-EN ISO 4045:2009
6	Wytrzymałość na rozciąganie, nie mniej niż	MPa	25	PN-EN ISO 3376:2005
7	Wydłużenie maksymalne, nie więcej niż	%	50	PN-EN ISO 3376:2005
8	Zawartość tłuszczu niezwiązanego	%	6 -12	PN-P-22114:1974

<i>Lp.</i>	<i>Wskaźnik</i>	<i>Jednostka</i>	<i>Wartość</i>	<i>Metoda badania</i>
9	Adhezja powłoki kryjącej, nie mniej niż	daN/mm	0,03	PN-EN ISO 11644:2009
10	Wytrzymałość lica na zginanie na walcu w temperaturze pokojowej	Numer walca	min. 8	PN-P – 22146: 1992 PN-EN ISO 3378:2003

### **Wymagania jakościowe**

1. pas i podszywka musi być wykonany z jednego, jednolitego elementu skóry bez sztukowania,
2. na powierzchni pasa niedopuszczalne są zacięcia, zadrapania, plamy, zabrudzenia i załamania,
3. naniesiona apretura powinna być trwała i odporna na tarcie suche i mokre, wielokrotne zginanie,
4. zastosowane okucia nie mogą posiadać zarysowań, ostrych krawędzi, zadziorów, zniekształceń,
5. klamra powinna mieć krawędzie stępione bez zadziorów, wgnieceń oraz zniekształceń,
6. szwy powinny być wykonane prawidłowo i estetycznie - bez przepuszczeń, przerw, ze stałą gęstością ściegu, powinny być zabezpieczone przed pruciem.

Dopuszcza się wyłącznie wyroby w 1 stopniu jakości.

### **PAKOWANIE, PRZECHOWYWANIE I TRANSPORT**

#### **Pakowanie**

Pakowanie powinno zabezpieczyć wyrób przed obniżeniem jego jakości w czasie przechowywania, jak i transportu.

Pasy należy powiązać i pakować w pudła.

Pudło po wypełnieniu należy zamknąć, a następnie zakleić taśmą samoprzylepną i oznaczyć etykietą

z następującymi danymi:

1. nazwa producenta,
2. nazwa i kolor wyrobu,
3. liczba sztuk w pudle,
4. pieczętka KJ,
5. rozmiar,
6. miesiąc i rok produkcji.

#### **Przechowywanie**

Wyrób należy przechowywać w opakowaniach, w pomieszczeniach przewiewnych, suchych, pozbawionych obcych zapachów. Pomieszczenia powinny zabezpieczyć wyrób przed zawilgoceniem, poplamieniem, zabrudzeniem, zniszczeniem przez pleśń, bakterie i inne czynniki zewnętrzne, także przed bezpośrednim działaniem promieni słonecznych.

#### **Transport**

Załadowanie, przewóz i wyładowanie powinny odbywać się w warunkach zabezpieczających przed zamoczeniem, zabrudzeniem, uszkodzeniami mechanicznymi i chemicznymi zgodnie z aktualnymi przepisami transportowymi.

NACZELNIK  
Wydziału Techniki i Zaopatrzenia  
Krajowego Oddziału Straży Granicznej  
Nowym Sączu  
24 WRZ 2020  
ppik SG Kazimierz JAROSZ



## Załącznik nr 2 - Formularz ofertowy

.....  
pieczętka Wykonawcy

..... dnia .....

Nazwa (firma) .....

Adres oferenta .....

Tel. .... Faks .....

NIP ..... REGON .....

### OFERTA

Oferuję realizację nw. części zamówienia w zakresie objętym zaproszeniem do składania ofert:

1	2	3	4	5
Wyszczególnienie	J.m	Ilość	Cena jednostkowa brutto (zł)	Wartość zamówienia brutto (zł) 3x4=5
<b>Część nr 1</b>				
buty oficerskie (wzór 907 a/mon)	par	9		
<b>Suma części pierwszej:</b>				
<b>Część nr 2</b>				
pas główny skórzany koloru czarnego	szt.	44		
pas główny skórzany koloru czarnego z koalicijką	szt.	10		
pas główny skórzany koloru brązowego	szt.	8		
<b>Suma części drugiej:</b>				

#### Oświadczam/y, że:

- dostawa zostanie zrealizowana w terminie do **30.11.2020 r.**
- zapoznałem/zapoznaliśmy się z opisem przedmiotu zamówienia i nie wnoszę/wnosimy żadnych zastrzeżeń w tym zakresie oraz przyjmuję/przyjmujemy warunki realizacji zamówienia określone przez Zamawiającego,
- uważam/y się za związany/związani niniejszą ofertą przez okres 30 dni od terminu składania ofert,
- zobowiązuję/zobowiązujemy się w przypadku wybrania mojej oferty do zawarcia umowy w miejscu i terminie wyznaczonym przez Zamawiającego,
- **oświadczam/y, że udzielam/y gwarancji na przedmiot zamówienia na okres ..... miesięcy.**
- oświadczam/y, że wypełniłem/wypełniliśmy obowiązki informacyjne przewidziane w art. 13 lub art. 14 Rozporządzenia Parlamentu Europejskiego i Rady (UE) 2016/679

z dnia 27 kwietnia 2016 r. w sprawie ochrony osób fizycznych w związku z przetwarzaniem danych osobowych i w sprawie swobodnego przepływu takich danych oraz uchylenia dyrektywy 95/46/WE (ogólne rozporządzenie o ochronie danych) (Dz. Urz. UE L 119 z 04.05.2016, str. 1), wobec osób fizycznych, od których dane osobowe bezpośrednio lub pośrednio pozyskałem/pozyskaliśmy w celu ubiegania się o udzielenia zamówienia w niniejszym postępowaniu.\*

- wyrażam/y zgodę na udostępnienie danych osobowych zawartych w formularzu ofertowym innym podmiotom lub osobom fizycznym na podstawie ustawy z dnia 6 września 2001r. o dostępie do informacji publicznej,
- wyrażam/y zgodę na wykorzystanie danych osobowych w celu udzielenia zamówienia publicznego w związku z koniecznością przestrzegania zasady wynikającej z przepisów ustawy o finansach publicznych, tj. w celu dokonywania wydatków w sposób celowy i oszczędny z zachowaniem uzyskiwania najlepszych efektów z danych nakładów oraz po udzieleniu zamówienia w celu realizacji umowy,
- w przypadku udzielenia zamówienia wyrażam/y zgodę na umieszczenie na stronie internetowej informacji o wyborze oferty zawierającej dane firmy.

Miejsce, data, podpis osoby uprawnionej do reprezentowania Wykonawcy

\*W przypadku gdy wykonawca nie przekazuje danych osobowych innych niż bezpośrednio jego dotyczących lub zachodzi wyłącznie stosowania obowiązku informacyjnego, stosowanie do art. 13 ust.4 lub art. 14 ust.5 RODO, treści oświadczenia wykonawca nie składa (usunięcie treści oświadczenia np. przez jego wykreślenie).

UMOWA NR.....

Zawarta w dniu ..... r. w Nowym Sączu, pomiędzy Karpackim Oddziałem Straży Granicznej imienia 1 Pułku Strzelców Podhalańskich z siedzibą w Nowym Sączu, 33-300 Nowy Sącz, ul. 1 Pułku Strzelców Podhalańskich 5, reprezentowanym przez:

.....  
przy kontrasygnacie

.....  
zwanym dalej w treści umowy "Zamawiającym"

a

.....  
reprezentowanym przez:

.....  
zwanym dalej w treści umowy "Wykonawcą"

#### § 1

1. Przedmiotem niniejszej umowy jest dostarczenie przez Wykonawcę Zamawiającemu w terminie obowiązywania umowy następujących części:
  - 1) część nr 1 – buty oficerskie (wzór 907 a/mon) – 9 par,
  - 2) część nr 2 – pas główny skórzany koloru czarnego – 44 szt., pas główny skórzany koloru czarnego z koalicijką – 10 szt., pas główny skórzany koloru brązowego – 8 szt.,
2. Przedmioty wymienione w ust. 1 muszą być wykonane zgodnie z opisami i rysunkami modelowymi, muszą spełniać warunki techniczne oraz materiałowe ściśle określone w załączniku nr 1 do umowy.
3. Przedmioty umowy określone ust. 1 pkt. 1 mają zostać uszyte na miarę, ust. 1 pkt. 2 mają zostać uszyte według rozmiarów stanowiących załącznik do umowy.
4. Realizacja umowy w zakresie części 1 obejmuje zdjęcie miary z użytkowników przedmiotu umowy przez Wykonawcę oraz co najmniej jedną przymiarkę wyrobu gotowego w obecności przedstawiciela Wykonawcy przez użytkowników, która nastąpi w siedzibie zamawiającego tj. w Karpackim Oddziale Straży Granicznej w Nowym Sączu po wcześniejszym uzgodnieniu telefonicznym terminu przymiarki.

#### § 2

Termin realizacji umowy: do **30.11.2020 r.**

### § 3

1. Dostawa zrealizowana będzie transportem na koszt i ryzyko Wykonawcy do magazynu Wydziału Techniki i Zaopatrzenia znajdującego się w Nowym Sączu przy ul. 1 Pułku Strzelców Podhalańskich 5 w dni robocze tj. od poniedziałku do piątku w godz. 7<sup>30</sup> - 14<sup>30</sup>, po wcześniejszym uzgodnieniu telefonicznym terminu i sposobu dostawy przedmiotu umowy przez Wykonawcę.
2. Odbiór ilościowy i jakościowy przedmiotów umowy nastąpi w Nowym Sączu, na podstawie komisyjnego protokołu odbioru.
3. Wykonawca ponosi wyłączną odpowiedzialność za rezultat swojego działania, obejmujący przygotowanie, realizację i dostarczenie przedmiotu umowy.
4. Osobą odpowiedzialną za realizację umowy ze strony:  
Zamawiającego jest .....tel. ....  
Wykonawcy jest .....tel. ....
5. Wykonawca oświadcza, że jego wyroby spełniają wszelkie normy jakościowe oraz posiadają wszystkie prawem wymagane badania i certyfikaty, a ponadto są zgodne z Rozporządzeniem Ministra Spraw Wewnętrznych i Administracji z dnia 25 marca 2016 roku w sprawie umundurowania funkcjonariuszy Straży Granicznej (Dz. U. z dnia 31 marca 2016 poz. 424).

### § 4

1. Na przedmiot umowy wymieniony w § 1 Wykonawca udzieli Zamawiającemu gwarancji na okres ..... Bieg terminu gwarancji rozpoczyna się w dniu następnym, licząc od dnia protokolarnego odbioru przedmiotów umowy.
2. W okresie gwarancji Wykonawca w terminie 14 dni od daty otrzymania zgłoszenia, zapewnia bezpłatną wymianę każdego przedmiotu umowy posiadającego wady, na przedmiot umowy wolny od wad, lub naprawę pod warunkiem, że po dokonaniu naprawy przedmiotu umowy nie utraci oryginalnego wyglądu zewnętrznego.

### § 5

1. Łączne wynagrodzenie za wykonanie przedmiotu umowy, zgodnie z ofertą Wykonawcy (załącznik nr 2 do umowy) wynosi ..... brutto  
(słownie:), ..... , w tym obowiązujący podatek VAT...
2. Kwota, o której mowa w ust. 1 nie ulega zmianie w okresie obowiązywania umowy.

### § 6

1. Płatność nastąpi po dokonaniu odbioru przedmiotu umowy wymienionego w §1 umowy przelewem na nr konta wskazany na fakturze VAT w terminie 21 dni od daty otrzymania przez Zamawiającego prawidłowo wystawionej przez Wykonawcę faktury VAT, z wykorzystaniem mechanizmu podzielonej płatności dalej również MPP).
2. W przypadku, gdy podany na fakturze rachunek bankowy nie spełnia warunków MPP, opóźnienie w dokonaniu płatności nie stanowi dla Wykonawcy podstaw do żądania od Zamawiającego jakichkolwiek odsetek/odszkodowań lub innych roszczeń z tytułu.
3. Za termin płatności uznaje się datę obciążenia rachunku bankowego Zamawiającego.

4. Koszty manipulacyjne z tytułu błędnie podanego rachunku bankowego ponosi Wykonawca.

## § 7

1. Wykonawca zapłaci Zamawiającemu karę umowną:
  - 1) za zwłokę w oddaniu określonego w umowie przedmiotu zamówienia w wysokości 0,5% łącznej wartości zamówienia brutto, o której mowa w § 5 ust. 1, za każdy dzień zwłoki,
  - 2) za zwłokę w dostarczeniu towaru dobrej jakości w przypadku reklamacji w wysokości 0,5% łącznej wartości reklamowanej partii za każdy dzień zwłoki, liczony od dnia wyznaczonego na załatwienie reklamacji,
  - 3) z tytułu odstąpienia od umowy z przyczyn zależnych od Wykonawcy w wysokości 10% łącznej wartości zamówienia brutto, o której mowa w § 5 ust. 1
2. W przypadku nienależytego wykonania umowy lub sprzecznie z jej treścią, Zamawiający jest uprawniony do odstąpienia od niniejszej umowy i naliczenia w związku z tym kary umownej określonej w ust. 1 pkt. 3.
3. Roszczenie o zapłatę kar umownych z tytułu zwłoki – ustalonych za każdy rozpoczęty dzień zwłoki staje się wymagalne:
  - 1) za pierwszy rozpoczęty dzień zwłoki w - tym dniu,
  - 2) za każdy rozpoczęty następny dzień zwłoki – odpowiednio w każdym z tych dni.
4. W przypadku postawienia Wykonawcy w stan likwidacji lub zajęcia jego majątku, zamawiający ma prawo odstąpić od umowy.
5. Niezależnie od kar umownych Zamawiający może dochodzić odszkodowania uzupełniającego do wysokości poniesionej szkody.
6. Wykonawca oświadcza, że wyraża zgodę na potrącenie z faktur, w rozumieniu art. 498 i 499 kodeksu cywilnego, powstałej należności z tytułu w/w kar umownych.
7. Jednocześnie Wykonawca oświadcza, że powyższe nie zostało złożone pod wpływem błędu, ani nie jest obciążone jakąkolwiek inną wadą oświadczenia woli skutkującą jego nieważnością.
8. Zamawiający oświadcza, że wystawi Wykonawcy notę w terminie 21 dni od dnia dokonania potrącenia, zawierającą szczegółowe naliczenie kary umownej w przypadku zaistnienia w/w sytuacji.
9. Niezależnie od kar umownych Zamawiający i Wykonawca może dochodzić odszkodowania uzupełniającego do wysokości poniesionej szkody.

## § 9

W sprawach nieuregulowanych niniejszą umową mają zastosowanie przepisy Kodeksu Cywilnego.

## § 10

Wszelkie zmiany i uzupełnienia treści niniejszej umowy wymagają formy pisemnej w postaci aneksów podpisanych przez obie strony pod rygorem nieważności.

§ 11

Ewentualne spory mogące wyniknąć ze stosowania niniejszej umowy, będą rozstrzygane przez właściwy miejscowo Sąd Powszechny, właściwy ze względu na siedzibę Zamawiającego.

§ 12

Umowa została sporządzona w 2 jednobrzmiących egzemplarzach, po jednym egzemplarzu dla każdej ze stron.

Załączniki do umowy:

- Załącznik Nr 1 – Opis przedmiotu zamówienia.
- Załącznik Nr 2 – Druk oferty wykonawcy.

**ZAMAWIAJĄCY**

**WYKONAWCA**

*Akceptuję projekt umowy.*

KL-870  
RADCA PRAWNY  
*WBA* 24.09.2020.  
mgr Wanda Resnaka-Gancarz

NACZELNIK  
Wydziału Techniki i Zaopatrzenia  
Kampanieckiego Oddziału Szkoły Granicznej  
24 WRZ 2020  
ppik SG Kazimierz JAROSZ